

Przejściowe i boczne drzwi osobowe 40/60 mm

Oddzielając ruch pieszy od towarowego



Pomimo, że drzwi osobowe mogą być wbudowane w bramę ALU lub ISO, zalecamy wszędzie tam gdzie to możliwe rozdzielić ruch pieszy od towarowego. Innymi słowy zastosować drzwi osobowe oddzielnie w panelu stałym lub całkowicie obok bramy segmentowej. Drzwi osobowe mogą zostać wbudowane w bramę segmentową, ale może to wpłynąć na stabilność bramy. Jednak to rozwiązanie ma ograniczenia związane z szerokością i wysokością bramy oraz wysokością progu, czego rezultatem może być brak możliwości zastosowania drzwi osobowych jako wyjścia ewakuacyjnego z uwagi na lokalne przepisy. Zawsze należy sprawdzić lokalne przepisy aby dobrać właściwe drzwi osobowe.



Całkowite oddzielenie drzwi dla ruchu osobowego i towarowego.

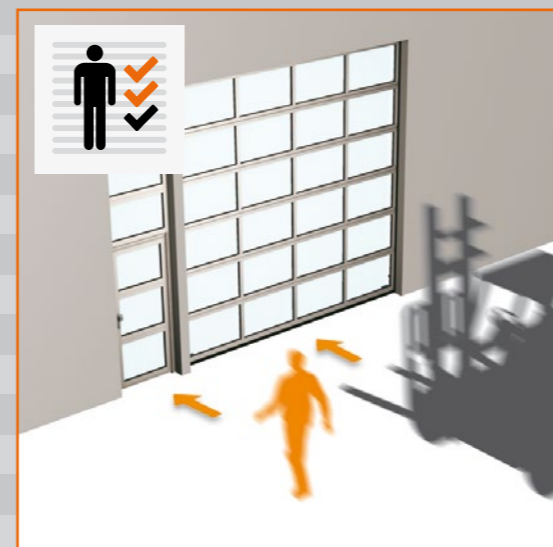

Oddzielenie drzwi dla ruchu osobowego i towarowego w tym samym otworze bramowym.

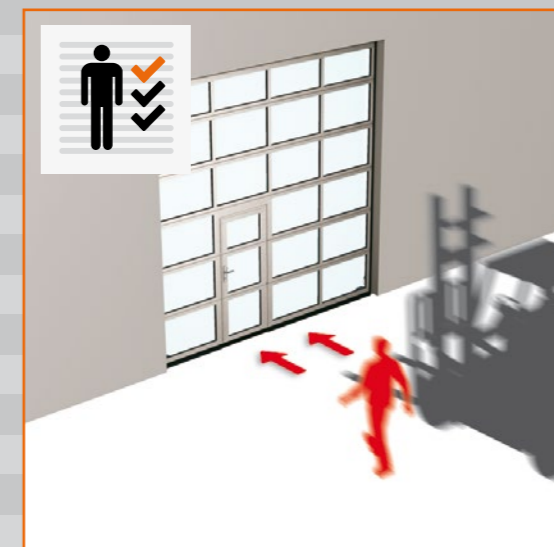

Drzwi osobowe wbudowane w bramę segmentową.

Drzwi przejściowe oddzielone od bramy segmentowej

Zaletą takiego rozwiązania jest to, że drzwi dla ruchu osobowego są kompletnie niezależne od ruchu towarowego. Podnosi to bezpieczeństwo, łatwość użytkowania oraz stabilność bramy segmentowej. Drzwi osobowe montowane są w ścianie obok bramy segmentowej, a wygląd i struktura panela drzwi przejściowych i panela górnego odpowiada strukturze bramy segmentowej. Daje to zunifikowany, estetyczny architektonicznie efekt.

Uszczelnienie segmentów

Segmenty bramy ALU 60 są specjalnie uszczelnione w celu uzyskania kompletnej wiatroszczelności i wodoszczelności. Emisję ciepła uniemożliwiają specjalne profile izolacyjne.

Wybierz właściwe drzwi

Drzwi osobowe mogą otwierać się na zewnątrz i do wewnątrz. Jest możliwość wyboru pomiędzy drzwiami lewymi a prawymi. Jeśli drzwi pełnią funkcję drzwi ewakuacyjnych, muszą otwierać się na zewnątrz.



Montaż na lub w otworze

Brama segmentowa montowana jest zawsze od wewnętrznej strony otworu, więc jeśli mamy życzenie zamontować drzwi przejściowe w tej samej ścianie, Alpha dostarczy je zawsze do montażu od wewnątrz. Są dwie zalety takiego rozwiązania: po pierwsze drzwi licują z bramą, po drugie światło przejścia wynosi 810 mm ($1000 + 50 - 240 = 810$ mm) przy otworze 1,000 mm.

Pierwszy aspekt jest czysto estetyczny, podczas gdy drugi zwiększa światło drzwi o 60 mm w porównaniu do montażu w otworze.

Jeśli drzwi przejściowe montowane są w otworze, to będą znajdować się przed bramą segmentową, a światło otworu wyniesie tylko 750 mm ($1000 - 10 - 240 = 750$ mm) przy tym samym 1,000 mm otworze.

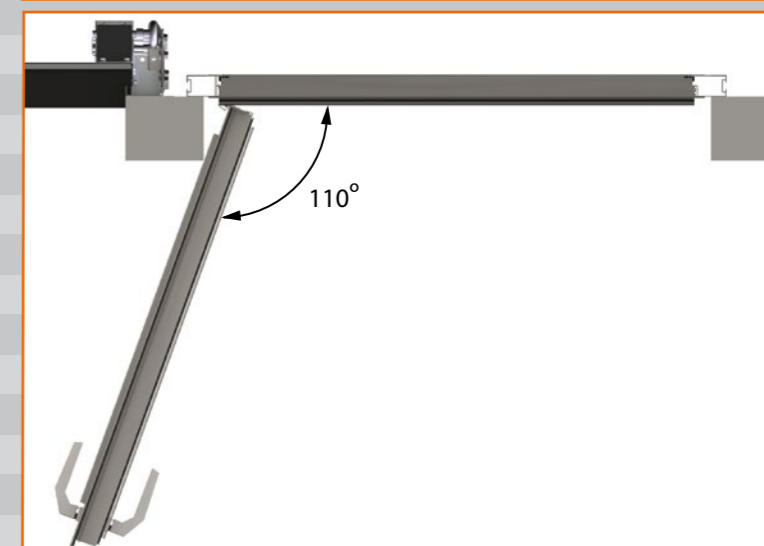
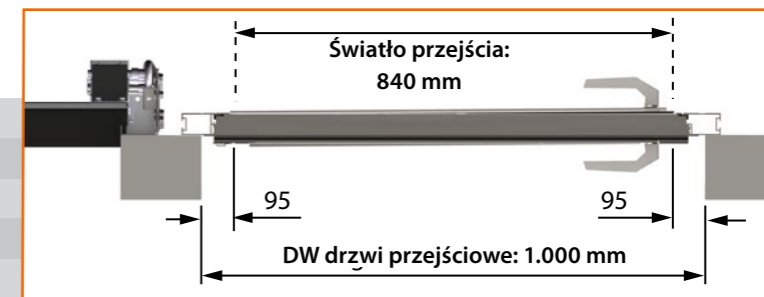

Drzwi osobowe wbudowane w bramę segmentową

Jeśli nie ma możliwości montażu stałych drzwi osobowych w ścianie budynku, Alpha może wbudować drzwi przejściowe w bramę segmentową. Oferujemy różne opcje tego rozwiązania. Wszystkie one spełniają bardzo wysokie wymagania dotyczące struktury, estetyki i bezpieczeństwa. Wbudowane drzwi osobowe posiadają wyszukany system zintegrowanych zawiasów, idealnie spasowany system zamków ze stabilizatorami i wyłącznikami bezpieczeństwa. Do wyboru są trzy wysokości progu: 22, 110 i 195 mm.



Estetycznie wyglądające drzwi przejściowe

Alpha wykonała ostatnio znaczące ulepszenia w projektowaniu drzwi osobowych. Największe dotyczy integracji systemu zawiasów z bramą segmentową. Znaczy to, że wkręty mocujące nie są już widoczne od zewnątrz i standardowe ALU profile wystają znacznie mniej.

Dodatkowa opcja: malowany profil drzwi osobowych

Jeśli brama segmentowa ISO lub ALU jest malowana, profile drzwi osobowych nie muszą mieć tego samego koloru co brama. Ta opcja zależy od użytkownika. Niektórzy preferują dobrze widoczne drzwi przejściowe, podczas gdy inni chcieliby je trochę ukryć. Alpha oferuje obie możliwości.

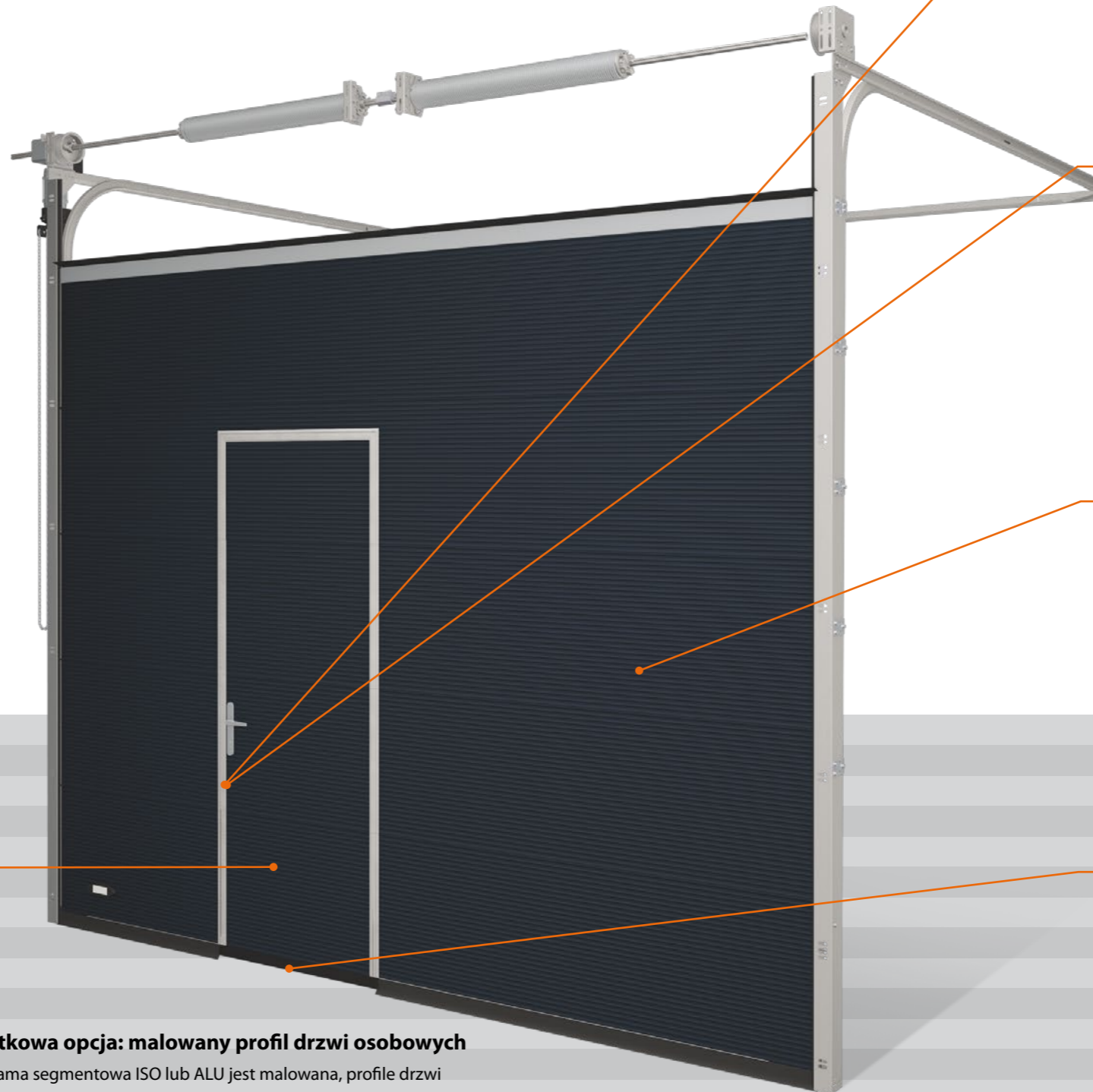

Zintegrowany wyłącznik bezpieczeństwa drzwi osobowych

Przełącznik drzwi osobowych, który znajduje się pod zatrzaskiem bezpieczeństwa jest zintegrowanym urządzeniem zabezpieczającym, które chroni bramę segmentową przed uruchomieniem, podczas gdy drzwi osobowe są otwarte.



Kółki stabilizujące

Drzwi osobowe uruchamiane są w idealnej pozycji dzięki kółkom stabilizującym. Dzięki temu drzwi nigdy nie opadną. Kółki powodują także lepsze uszczelnienie pomiędzy drzwiami a bramą, Magnetyczny styk przełącznika drzwi osobowych znajduje się poniżej kółka.

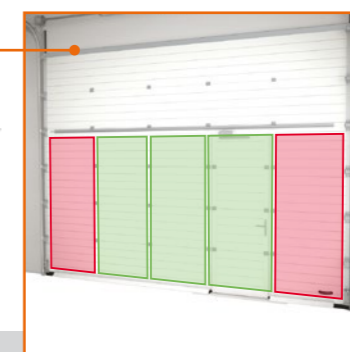

Podział

Drzwi osobowe nigdy nie mogą być umieszczone w skrajnych częściach bramy segmentowej, gdyż wpłynęłoby to na jej stabilność. Rysunek pokazuje gdzie można a gdzie nie można umieszczać drzwi. Drzwi osobowe mogą być zamontowane w bramie o maksymalnej szerokości 6,000 mm. Jeśli brama jest szersza, należy rozważyć inne rozwiązania.



Próg 16 mm

Od października 2019, drzwi przejściowe dostępne są z progiem o wysokości 16 mm i szerokości 111 mm, który posiada opcję zasilenia 7-żyłowym podwójnym przewodem (w połączeniu z płytą rygla). Taka wysokość progu w połączeniu ze szczegółowymi regulacjami lokalnymi pozwala na zastosowanie w drogach ewakuacyjnych.



Zintegrowane drzwi osobowe jako wyjście ewaku

Jeśli wbudowane drzwi osobowe mają służyć jako wyjście ewakuacyjne, należy najpierw sprawdzić co mówią na ten temat lokalne przepisy. Określają one warunki jakie muszą być spełnione przez drzwi osobowe, w zależności od ilości ludzi pracujących lub przebywających w danym budynku. Z zasady przydatność drzwi osobowych jako wyjścia ewakuacyjnego determinowana jest przez cztery aspekty: rodzaj zamka, szerokość przejścia, wysokość przejścia i wysokość progu. Jak każde drzwi wykorzystywane jako drzwi ewakuacyjne, drzwi przejściowe muszą zawsze otwierać się do zewnątrz.



Zamek paniczny

Drzwi osobowe pełniące funkcję wyjścia ewakuacyjnego, muszą być wyposażone w zamek paniczny. Dostępne są różne typy zamków panicznych – więcej informacji na ten temat znajduje się na stronie 53. Drzwi przejściowe z zamkiem panicznym można zawsze otworzyć używając wewnętrznego zatrzasku, nawet gdy są zabezpieczone zasuwą.

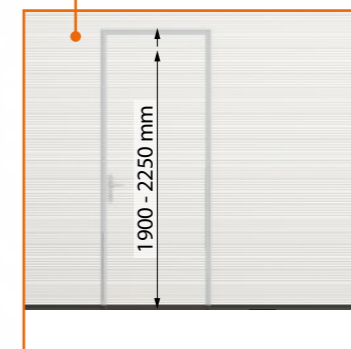

Szerokość i wysokość drzwi

Urzędy legislacyjne i kontrolne wymagają od drzwi osobowych pełniących funkcję ewakuacyjnych minimalnej szerokości i wysokości zgodnej z lokalnymi regulacjami prawnymi. Maksymalna szerokość drzwi w bramie wynosi 940 mm a maksymalna wysokość 2,250 mm. Sugerujemy sprawdzenie lokalnych wymagań dotyczących drzwi ewakuacyjnych.

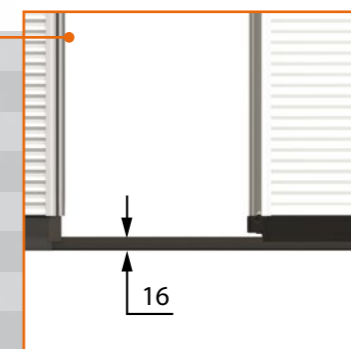

Próg 16 mm

Od października 2019, drzwi przejściowe dostępne są z progiem o wysokości 16 mm i szerokości 111 mm, który posiada opcję zasilenia 7-żyłowym podwójnym przewodem (w połączeniu z płytą rygla). Taka wysokość progu w połączeniu ze szczegółowymi regulacjami lokalnymi pozwala na zastosowanie w drogach ewakuacyjnych.



Drzwi osobowe akcesoria i opcje

Alpha wkłada wiele wysiłku w opracowanie opcji dających optymalne zintegrowanie drzwi osobowych z bramą segmentową. Jednym z głównych obszarów zainteresowania jest bezpieczeństwo oraz łatwość użytkowania. Szczególny nacisk kładziemy na wykonanie zawiasów, przełączników, zamków zwykłych oraz zabezpieczających w jak najbardziej estetyczny sposób. Z chęcią pomożemy Państwu w doborze indywidualnych opcji związanych z wysokością progu, kierunkiem otwierania drzwi, ich rozmiarów i usytuowania.

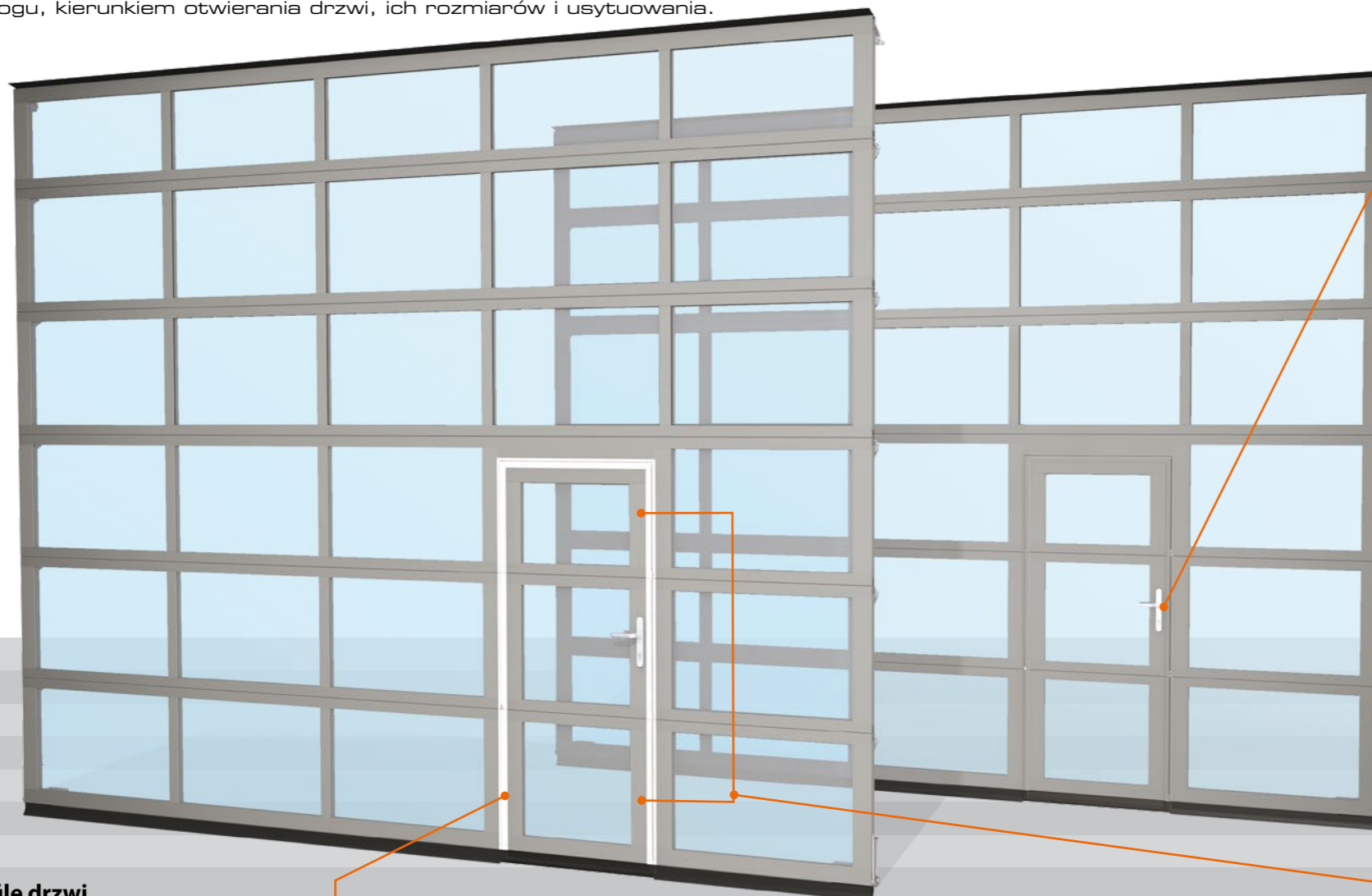

Malowane profile drzwi osobowych.

Jeśli brama segmentowa ISO lub ALU jest malowana, profile drzwi osobowych nie muszą być tego samego koloru co brama. Ta opcja zależy od użytkownika. Niektórzy preferują dobrze widoczne drzwi przejściowe, podczas gdy inni chcieliby je trochę ukryć. Alpha oferuje obie możliwości.



Dodatkowe zamki bezpieczeństwa

Dla zwiększenia bezpieczeństwa można zastosować dwa dodatkowe zamki zamontowane w górnej i dolnej sekcji drzwi osobowych. Do obu cylindrów można zastosować ten sam klucz. Dodatkowe zamki wyposażone są w klamki, więc drzwi można otworzyć bez używania kluczy.



Zamek paniczny z funkcją paniczną typu E

Drzwi z zamkiem panicznym typu E mogą zostać zawsze zablokowane kluczem od wewnątrz. Kiedy wewnętrzna klamka zostanie naciśnięta, zasuwka i zatrzask równolegle schowają się w zamku.

Funkcja uwolnienia panicznego zadziała tylko wtedy, gdy w zamku nie ma klucza. Zasuwka i zatrzask mogą być otwarte od zewnątrz wyłącznie przy pomocy klucza. Zatrzask pozostaje w zamku po użyciu funkcji panicznej. Ten typ zamka stosuje się, gdy drzwi osobowe mają pełnić funkcję drzwi ewakuacyjnych a nie wejściowych w ciągu dnia.

Zamek paniczny z funkcją paniczną typu B

Zamek paniczny typu B otwierany jest od wewnątrz w ten sam sposób jak zamek paniczny typu E, ale w tym wypadku występuje na zewnątrz klamka, która może być zablokowana lub odblokowana. Znaczy to, że drzwi mogą służyć jako drzwi wejściowe w ciągu dnia.

Zamek działa w następujący sposób: drzwi przejściowe mogą być zawsze zablokowane lub odblokowane od zewnątrz przy pomocy klucza; kiedy zatrzask jest zablokowany kluczem, zewnętrzna klamka jest odłączona i nic się nie dzieje, kiedy ją obrócimy. Zewnętrzna klamka pozostanie rozłączona nawet wtedy, gdy zadziała funkcja paniczna i zatrzask schowa się w zamku. Nocny bolec pozostaje w zamku po użyciu funkcji panicznej. Zamek może być użyty z klamką zewnętrzną tylko wtedy, gdy klucz znajduje się w zamku, co łączy zewnętrzną klamkę.